

MODELL:

HyGenikx HGX-T-15-ÅV

HYGENIKX+



HyGenikx luft- och ytsaneringsenhet "ÅV"-serie" – är designad enbart för användning i utrymmen **där man inte regelbundet vistas** t ex miljö/soprum, källare eller parkeringsgarage, där det finns ett större behov av luktkontroll.

Användningsområde: Avfallsutrymmen

Färg finish: Titan

Typ av lampa: GRÅ (HGX-EK-15-ÅV)

Täckningsområde: Ej regelbunden vistelse

FUNKTIONER och FÖRDELAR

- Använder beprövad UVC-teknik för att förbättra luftkvaliteten, förlänga hållbarheten för färsk livsmedel och kontrollera lukt.
- Riktat in sig på och dödar biologiska faror, inklusive salmonella, escherichia coli (E. coli), norovirus och andra primära infektionskällor.
- Testad i laboratorium och bevisad att eliminera skadlig listeria och ta bort upp till 99,99 % av virus, inklusive coronavirus. För mer information besök: <https://www.greasefix.se/success-stories/>
- Eliminera bakterier, virus, mögel, svampar och flyktiga organiska föreningar (VOC), både i luften och på utsatta ytor, även på de mest svåråtkomliga platserna.
- Fullt testad och miljögodkänd
- Låg strömförbrukning, 9-13W
- Lätt att byta lampa (och batteri), kräver ingen tekniker
- Enheten kopplas enkelt in via existerande vägguttag

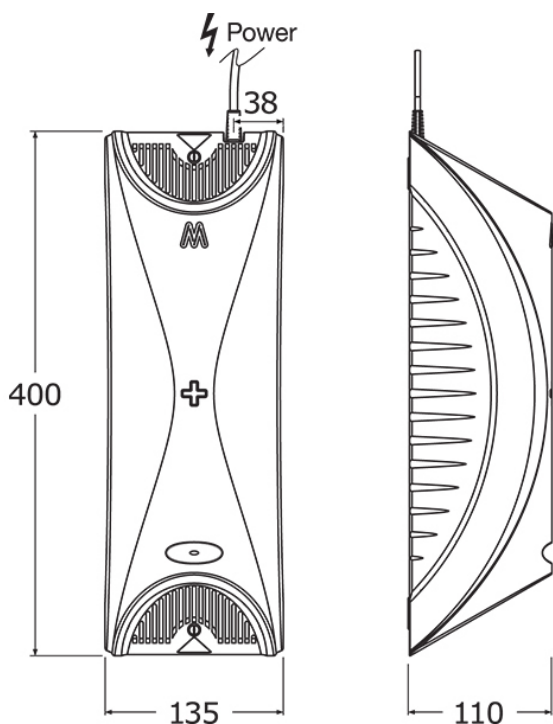

Måtten är i millimeter

TEKNISK INFORMATION

- Kombinerade teknologier: Bakteriedödande oxidation, bakteriedödande bestrålning, Plasma quattro med dubbla våglängdsband
- Lampan (och batteriet) måste bytas ut var 12:e månad för att säkerställa maximal effektivitet
- Enhetens mått: 400 x 135 x 110 mm
- Nominell volt: 230V
- Driftspänning: 220-230V
- Oavbruten matning – 24 timmars drift krävs.
- 1 m strömkabel med kontaktuttag som ska anslutas till ett lämpligt isolerat 230V vägguttag.
- EU-försäkran om överensstämmelse
- CE- och UKCA-märkning
- Low Voltage Direktiv (LVD) 2014/35/EU
- Direktiv 2014/30/EU om elektromagnetisk kompatibilitet (EMC)
- Tillverkad i enlighet med europeiska standarder
- Producerad under kontroll av omfattande BSI ISO 9001:2015 System för kvalitetsstyrning (intyg FS 616985)
- Klass II-certifierad för elektrisk isolering